

# SW耐風圧天井シリーズ在来天井仕様(25型) 標準納まり図

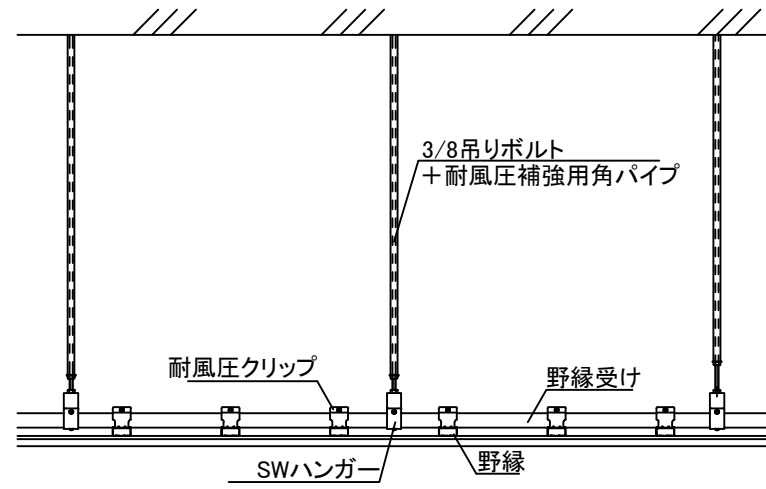

(野縁受け方向)

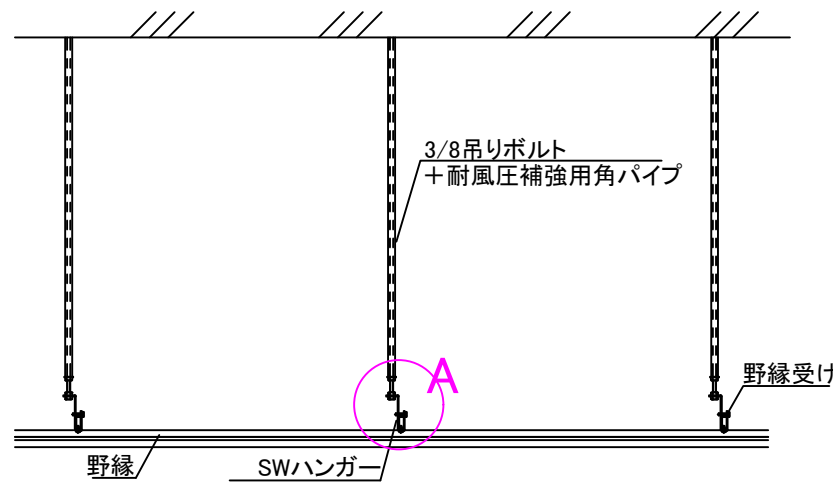

(野縁受け直交方向)

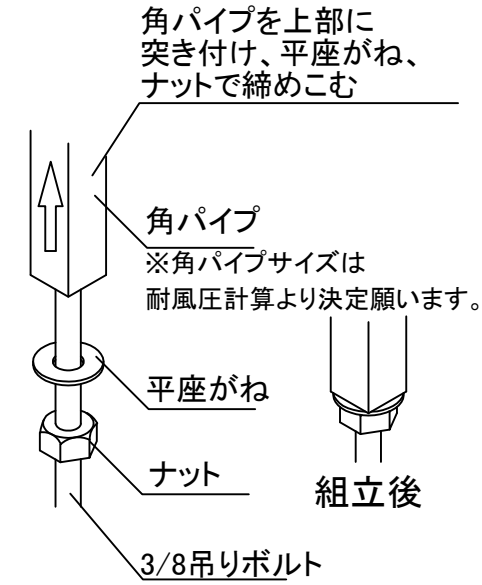

A部詳細納まり (角パイプの下部固定)

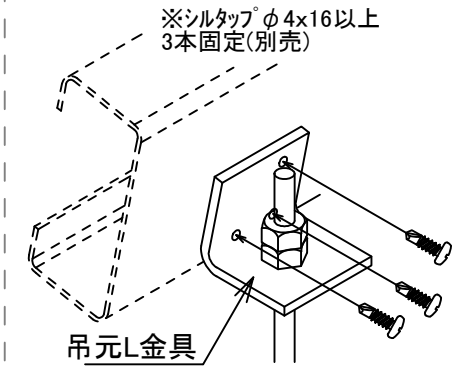

B部詳細納まり (母屋材(鉄骨)への吊元固定)

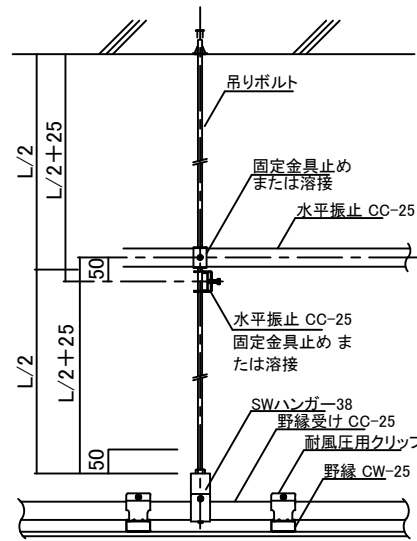

(振れ止めを使用する場合)

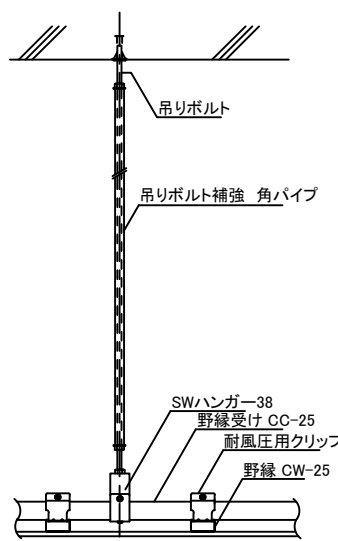

(角パイプ上部先端を構造体に接続しない場合)

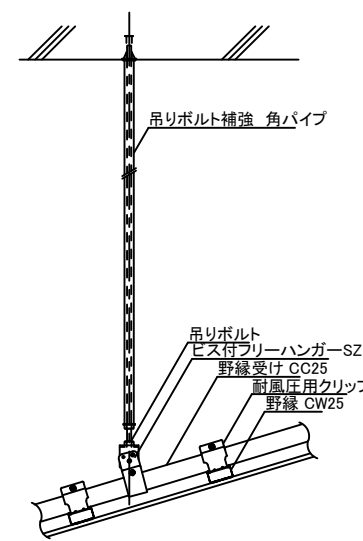

(天井に勾配がついている場合)

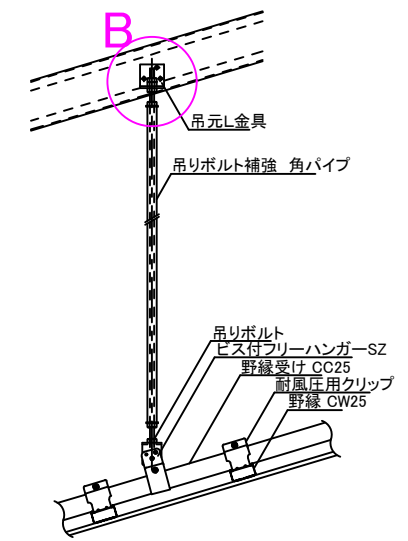

(天井に勾配がついている場合) (母屋材への固定)

野縁	野縁受け	SWハンガー	ビス付フリーハンガー-SZ-B	耐風圧クリップ	吊りボルト・ナット	吊りボルト補強材
<p>CW-25      ダブル野縁ジョイント25</p>	<p>CC-25      野縁受けジョイント25</p>	<p>野縁受け M6ボルト シルタップφ4×16 SWハンガー-38,40</p>	<p>シルタップφ4x16以上</p>	<p>付属ボルト      耐風圧クリップ 野縁      野縁受け 耐風圧Wクリップ</p>	<p>(W3/8)</p>	<p>□-19×19×t1.2 □-25×25×t1.6</p>

△										作成日	2022.11.18	<p>三洋工業株式会社</p>	図名	SW耐風圧天井シリーズ 在来天井仕様(25型)				
△									尺度	/			図法	三角法	単位	mm	員数	
△									承認				審査		製図		設計	
△									符号	年月日			訂正記事	訂正者	部番	部品名	材料	重量
													図番	標準納まり図				