

JIS19形 納まり図

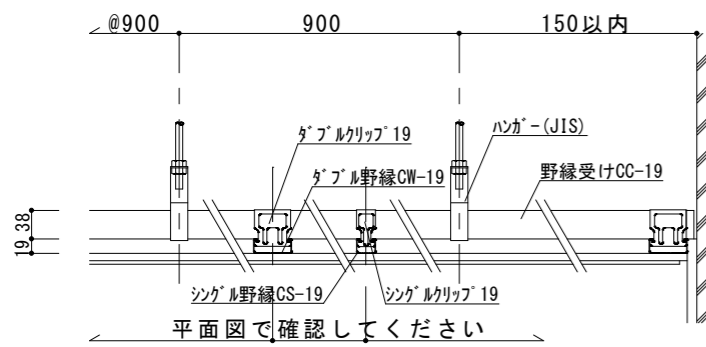

(野縁受け方向)

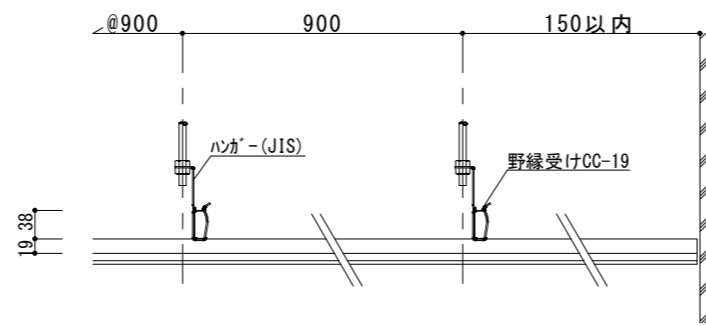

(野縁受け直交方向)

平面図

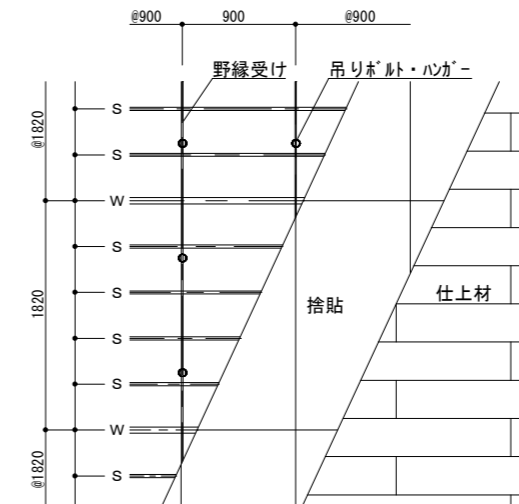

ボート & 捨貼用下地
(W-S-S-S-S-W)

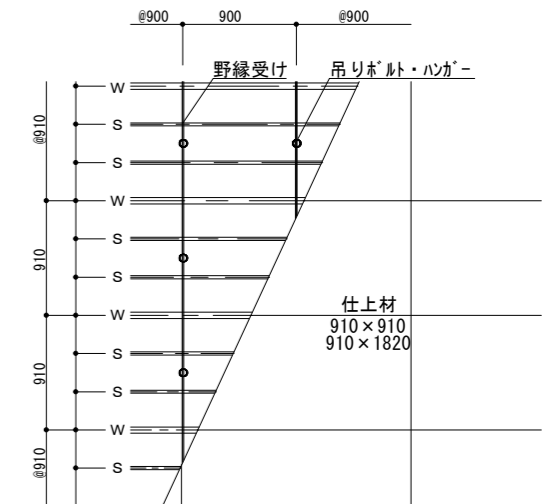

ボート直貼用下地①
(W-S-S-W)

JIS25形 納まり図

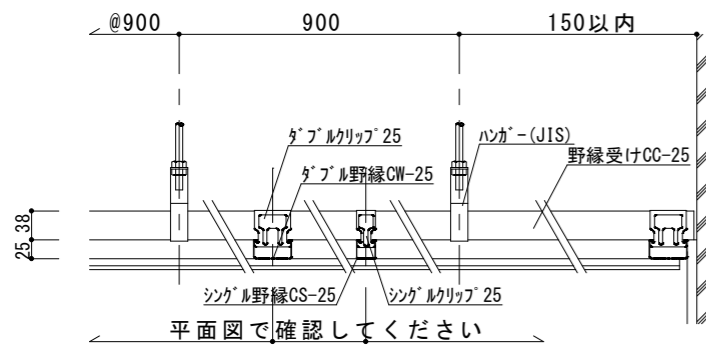

(野縁受け方向)

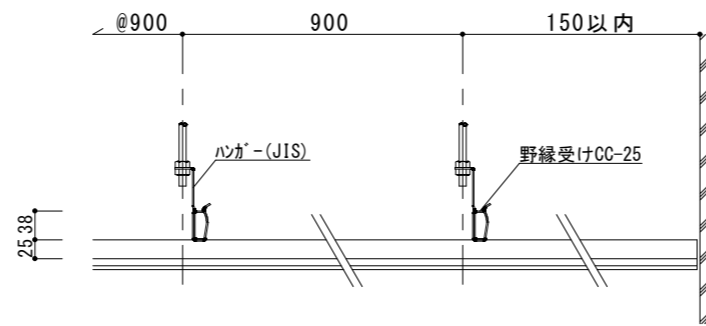

(野縁受け直交方向)

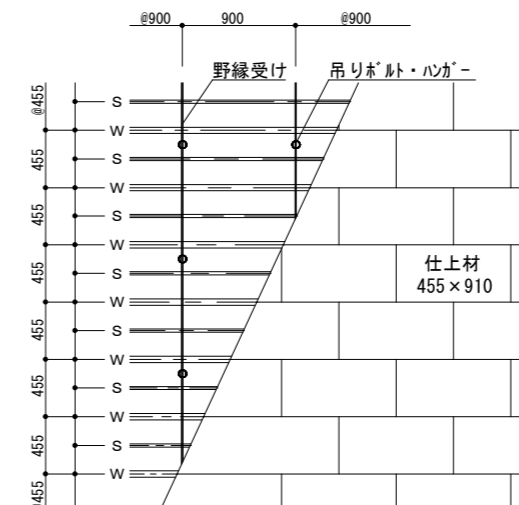

ボート直貼用下地②
(W-S-W)

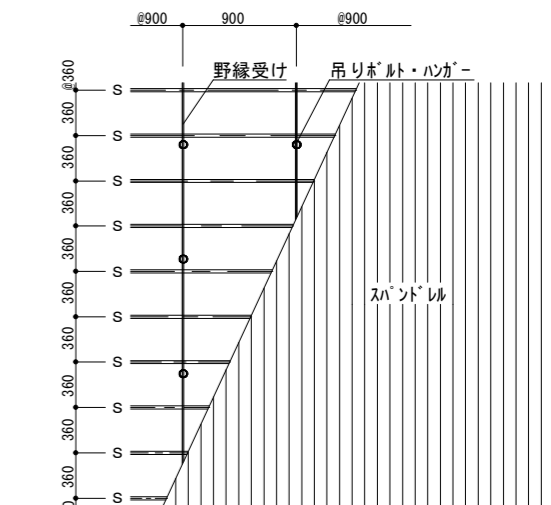

スパンドレル直貼用下地
(S-S-S-S-S-S)

JIS19・25形 部材参考図

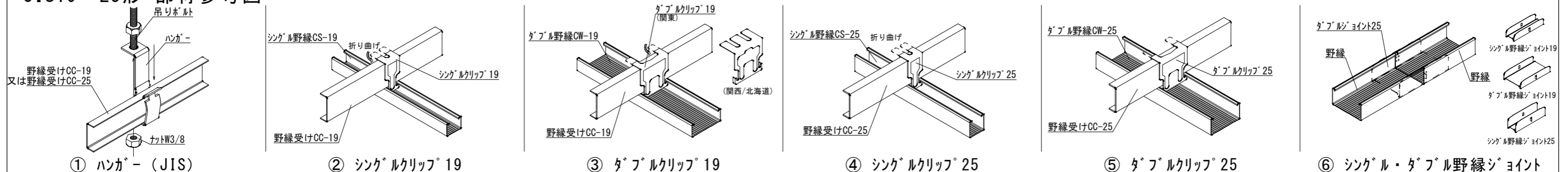

作成日	2020. 5. 18	
尺度	図法	三角法
単位	mm	
員数	設計	
承認	審査	製図
符号	年月日	訂正記事
	訂正者	部番
	部品名	材料
	重量	備考

三洋工業株式会社

JIS 19・25 形
標準納まり図

設備機器納まり例

天井点検口 納まり図

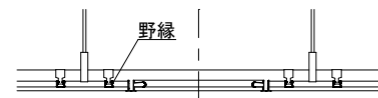
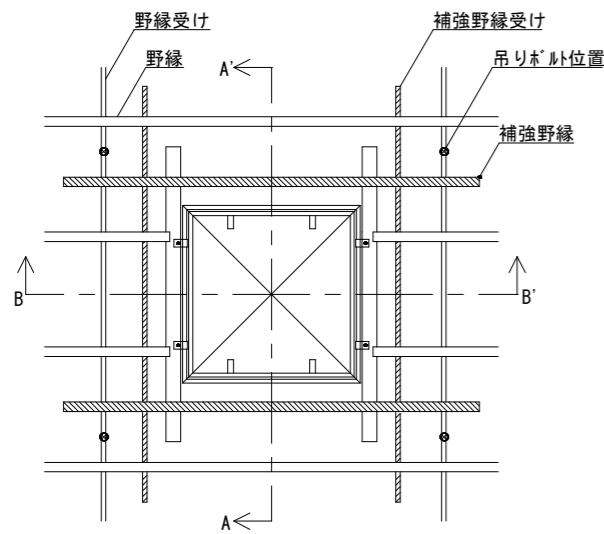

A-A' 野縁受け方向

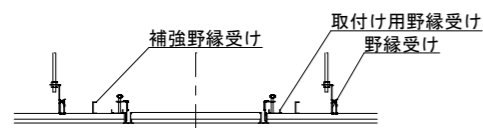

B-B' 野縁受け直交方向

照明器具 納まり図

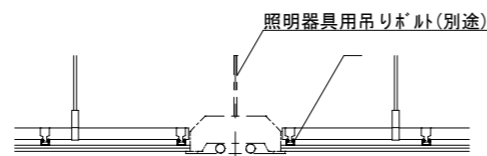
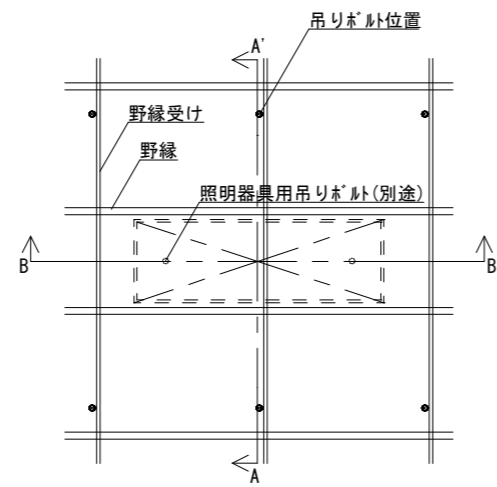

A-A' 野縁受け方向

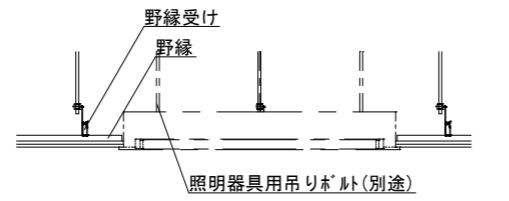

B-B' 野縁受け直交方向

天井吹出口 納まり図

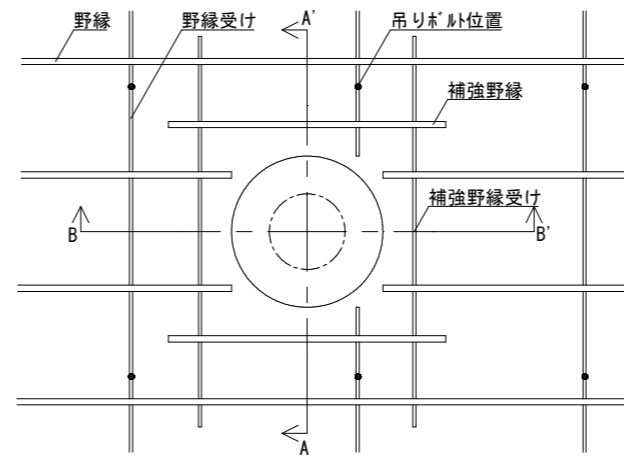

A-A' 野縁受け方向

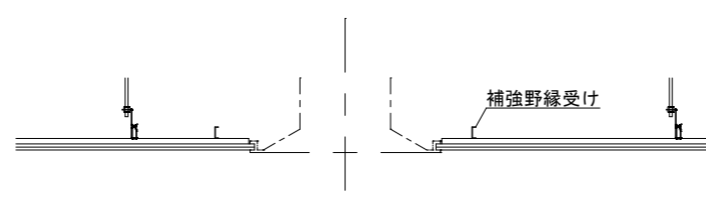

B-B' 野縁受け直交方向

下がり壁 納まり図

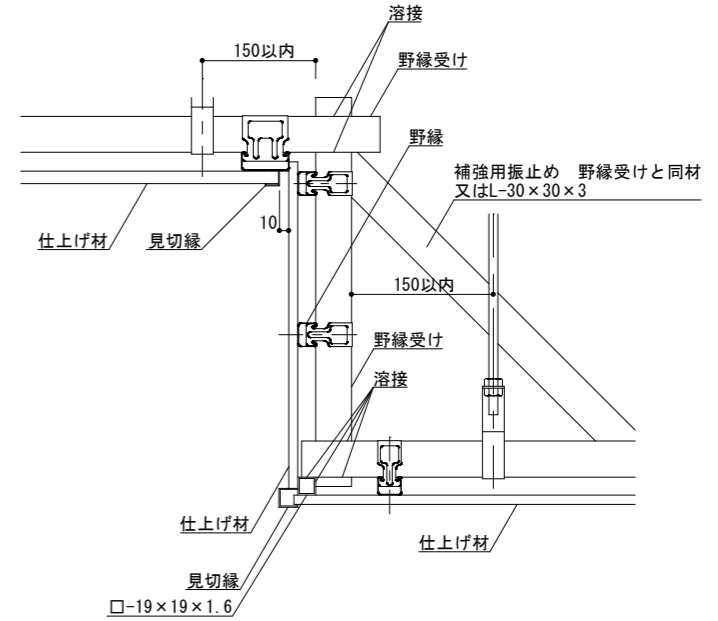

下がり壁と野縁が平行の場合

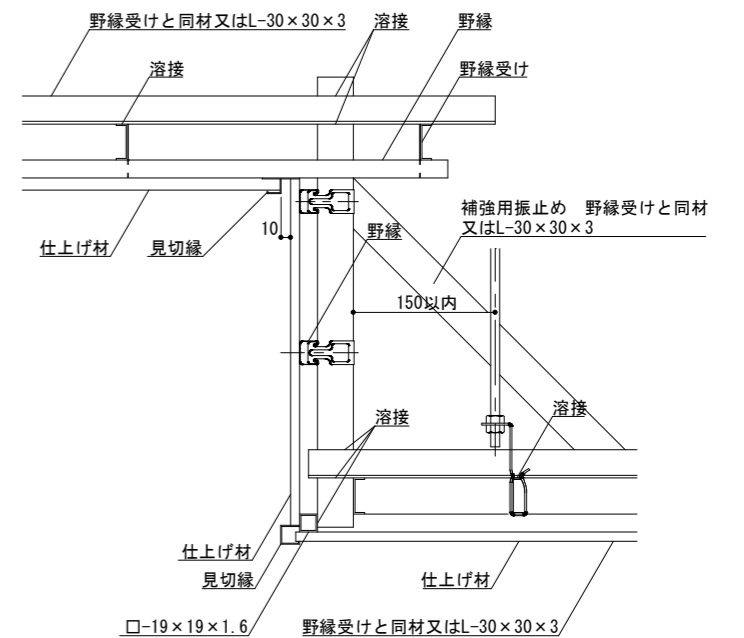

下がり壁と野縁が直角の場合

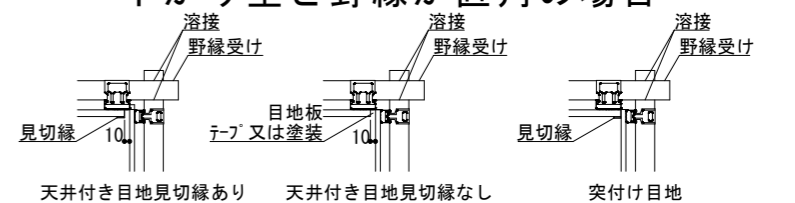

カーテンボックス 納まり図

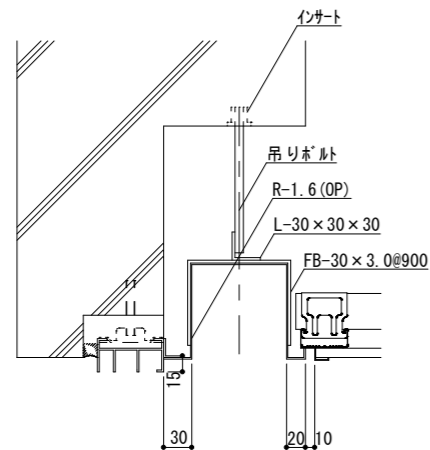

鋼製埋込みタイプ

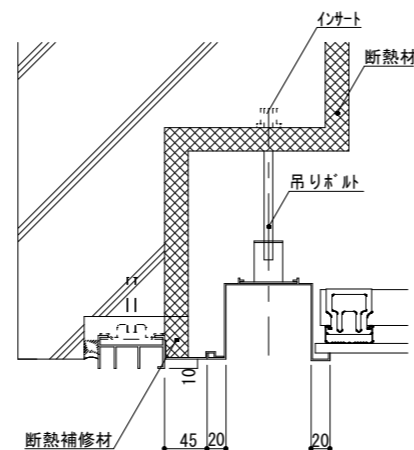

アルミニウム製埋込みタイプ

△									作成日	2020.5.18					
△									尺度	△	図法	三角法	単位	mm	員数
△									承認		審査		製図		設計
△	符号	年月日	訂正記事	訂正者	部番	部品名	材料	重量	備考						

三洋工業株式会社

図名 JIS 19・25 形
設備機器等納まり図
図番