

B-SUS型寸法表

単位 mm

型 式	A	D	W	J	H	G
B- 600・AC・PC-SUS	600	100 (125)	830	630	170 (180)	606
B- 900・AC・PC-SUS	900	100 (125)	1130	930	250	906
B-1300・AC・PC-SUS	1300	100 (125)	1530	1330	310 (350)	1306

標準：FRP製トーム、乳半色

() 内寸法はFRP製ドーム

AC：アクリル製トーム、乳半色

PC：ホリカーボネート製トーム、乳半色

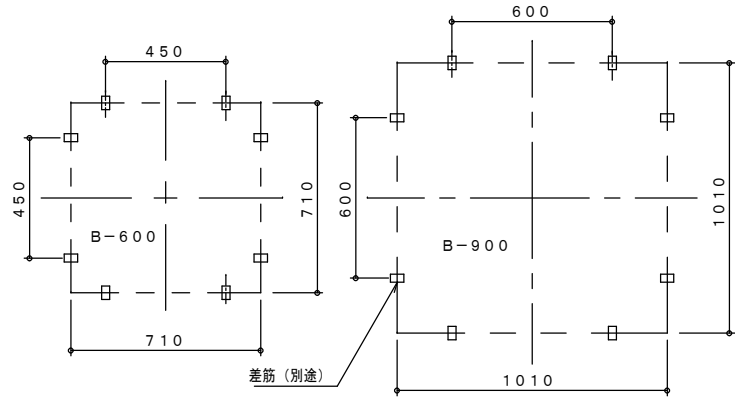

アンカー位置図 S1:20

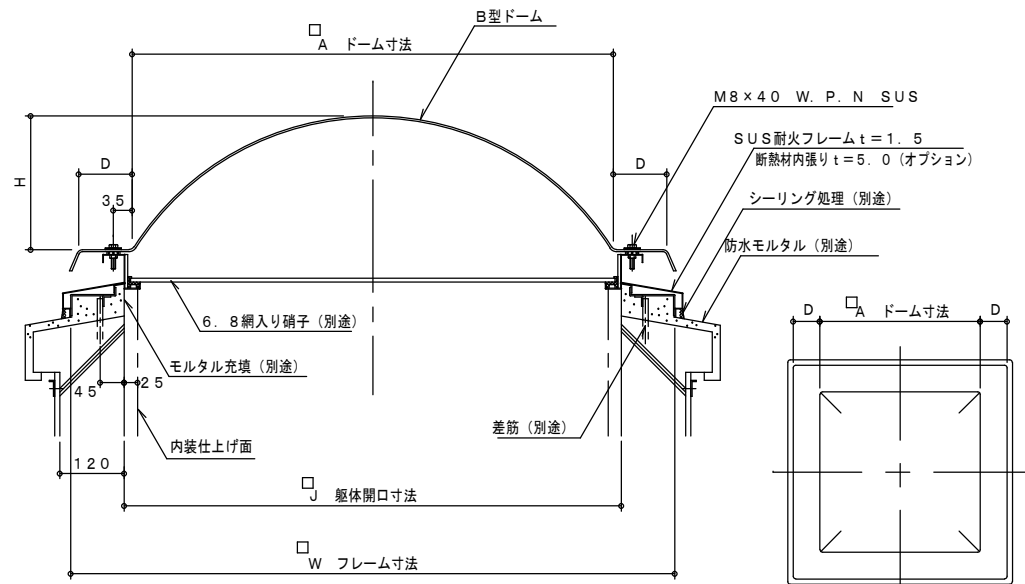

正面図 S1:10

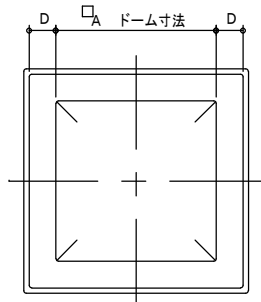

B型ドーム

平面図

三洋トップライト (サントップドーム) B型
耐火フレームSUS (ステンレスタイプ) 標準施工図

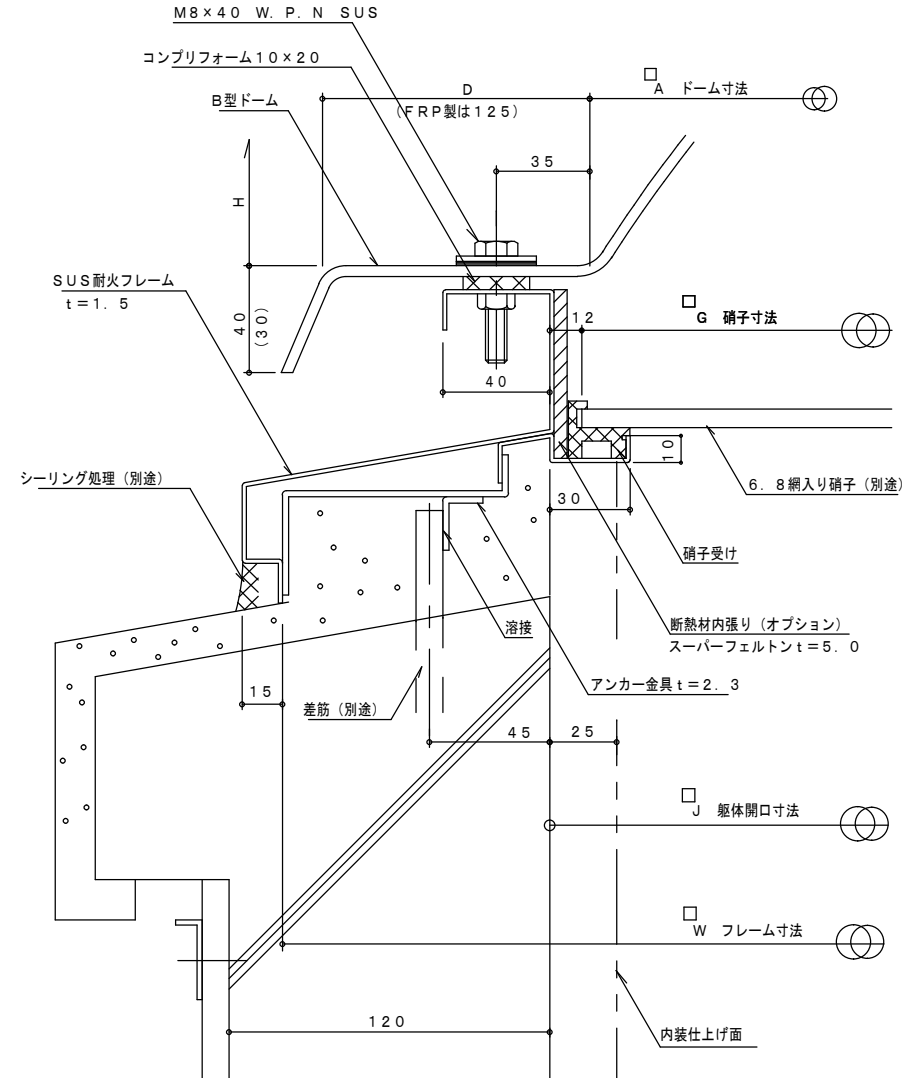

断面詳細図 S1:2

三洋工業株式会社

単位	mm	形名	サントップドーム ステンレスタイプ B型SUS 標準施工図
製図	図番	H-12-B-24	

注、図中数字で示す寸法は全種共通です。