

◇ステンレス150タイプ (150FYK-S)

屋根一壁 (切欠き壁)

耐火帯付 S=1/2

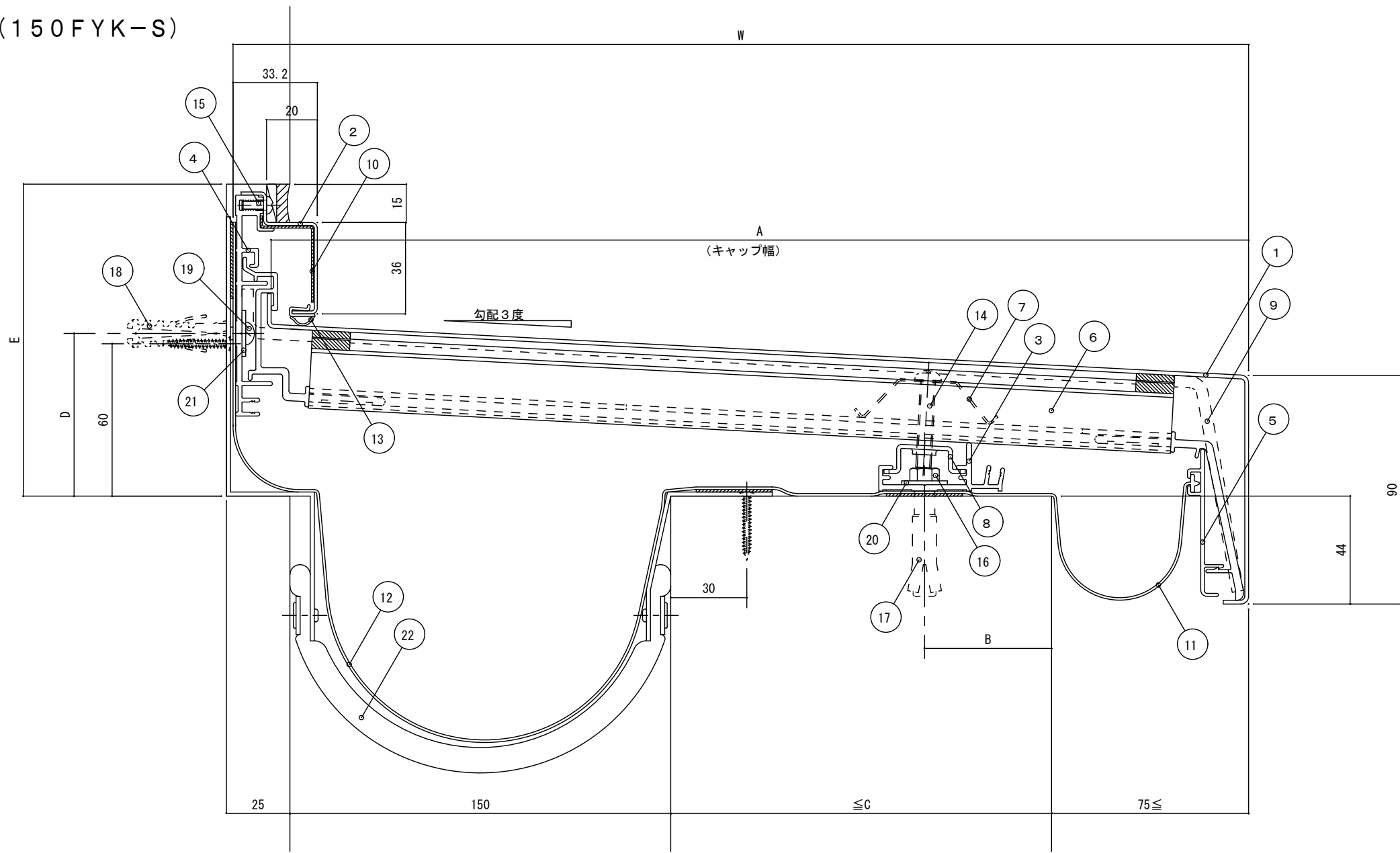

(単位: mm)

No.	部材名称	規格	定尺(mm)	入数	単位
1	FYKキャップS	150FYK-S350~550	2000	1	本
2	FYKサイドキャップS		2000	1	本
3	FYYフレーム		2000	1	本
4	FYK壁フレーム		2000	1	本
5	止水補助板ホルダーAL		2010	1	枚
6	FYKホルダー	150FYKH-350~550		4	本
7	FYYホルダースプリング			4	本
8	FYYフレームナット			4	本
9	FYK水切ジョイント	150FYKJ-350~550		1	本
10	FYKサイドキャップジョイント			1	本
11	止水補助板	PS	2060	1	枚
12	止水補助板	FS500~700	2100	1	枚
13	ガスケットN		2000	1	本
14	ステン小ネジ	ナベM6×35		4	本
15	ステン小ネジ	ナベM4×10		5	本
16	ステン六角ボルト	M6×40		5	本
17	アジャストアンカー	AG-660		5	本
18	アンカープラグ	フィッシャープラグ S8		5	本
19	ステンタッピンねじ	ナベ5×50		5	本
20	ステスワッシャー	1.5×18×6.5穴		5	枚
21	ステンワッシャー	1.5×18×5.5穴		5	枚
22	耐火帯	03-02-15	2000	1	本
※	プチルテープ	t1.0×w30	6000	1	巻

タイプ	W	A	B	C	D	E
150FYK-S350	350	335	40	100	61	119
〃 375	375	360	50	125	62	121
〃 400	400	385	〃	150	63	122
〃 425	425	410	〃	175	64	123
〃 450	450	435	〃	200	66	124
〃 475	475	460	〃	225	67	126
〃 500	500	485	〃	250	68	127
〃 525	525	510	〃	275	70	128
〃 550	550	535	〃	300	71	130