

◇アルミ200タイプ (200FYKG-A)

屋根一壁 (ストレート壁)

S = 1 / 2

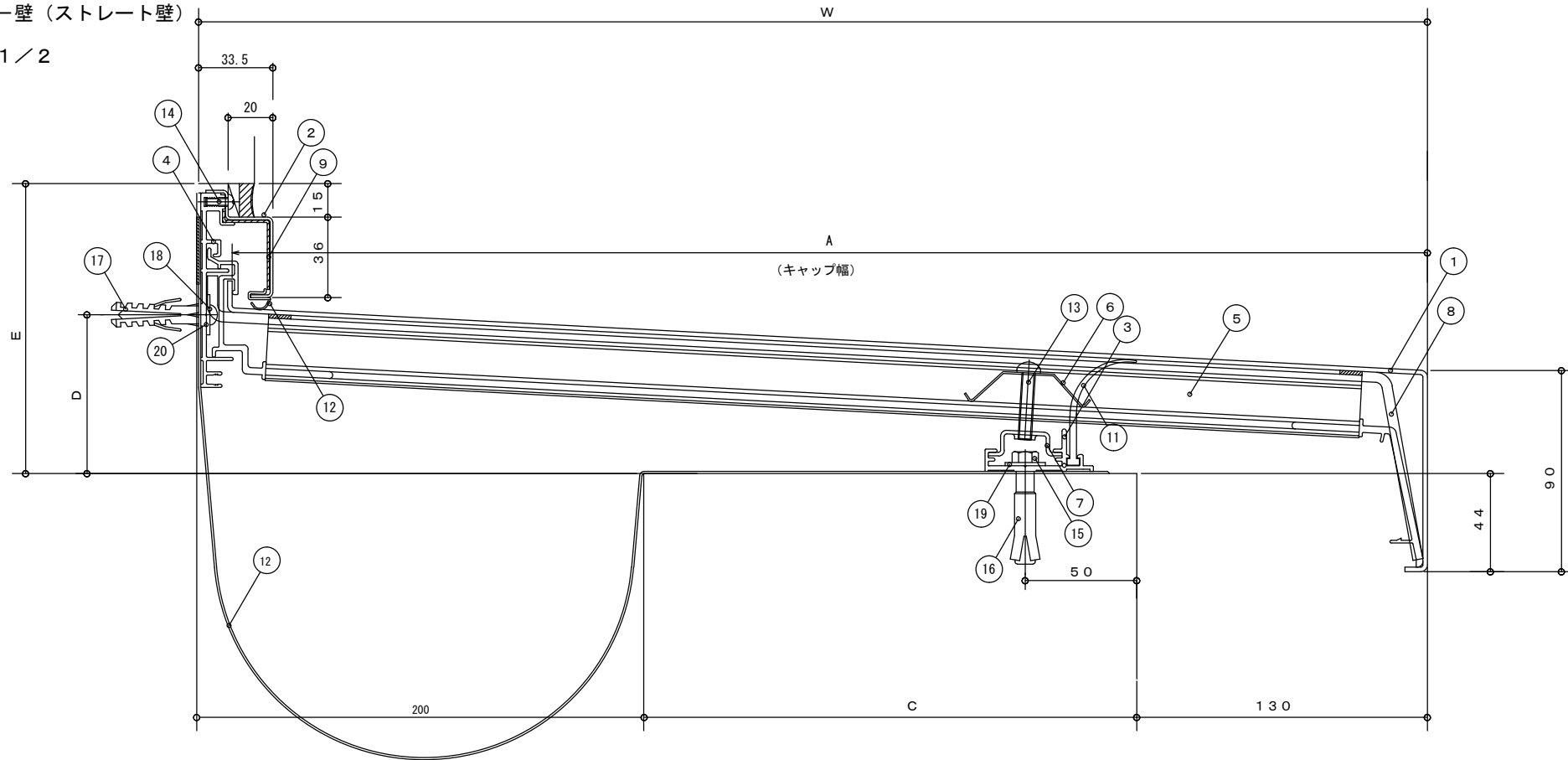

No.	部材名称	規格	(3000mmセット)			(2000mmセット)		
			定尺 (mm)	入数	単位	定尺 (mm)	入数	単位
1	FYKキャップA	200FYK-A450~550	3000	1	本	2000	1	本
2	FYKサイドキャップA		3000	1	〃	2000	1	〃
3	FYYフレーム		3000	1	〃	2000	1	〃
4	FYK壁フレーム		3000	1	〃	2000	1	〃
5	FYKホルダー	200FYKH-450~550		6	〃		4	〃
6	FYYホルダースプリング			6	〃		4	〃
7	FYYフレームナット			6	〃		4	〃
8	FYK水切ジョイント	200FYKJ-450~550		1	〃		1	〃
9	FYKサイドキャップジョイント			1	〃		1	〃
10	止水補助板	FS600~800	3100	1	〃	2100	1	〃
11	ウォーターガード		3100	1	〃	2100	1	〃
12	ガスケットN		3000	1	本	2000	1	本
13	ステン小ねじ	なべM6×35		6	〃		4	〃
14	ステン小ねじ	なべM4×10		6	〃		5	〃
15	ステン六角ボルト	M6×40		6	〃		5	〃
16	アジャスタアンカー	AG-660		6	〃		5	〃
17	アンカープラグ	φ8×40		6	〃		5	〃
18	ステンタッピンねじ	なべ5×50		6	〃		5	〃
19	ステンワッシャー	1.5×18×6.5穴		6	枚		5	枚
20	ステンワッシャー	1.5×18×5.5穴		6	〃		5	〃
※	プチルテープ	t1.0×w30	6000	1	巻	6000	1	巻

タイプ	(単位: mm)				
	W	A	C	D	E
200FYKG-A475	475	460	145	67	126
〃 500	500	485	170	68	127
〃 525	525	510	195	70	128
〃 550	550	535	220	71	130
〃 575	575	560	245	72	131