

◇アルミ150タイプ (150FYKG-A)

屋根一壁 (ストレート壁)

S = 1 / 2

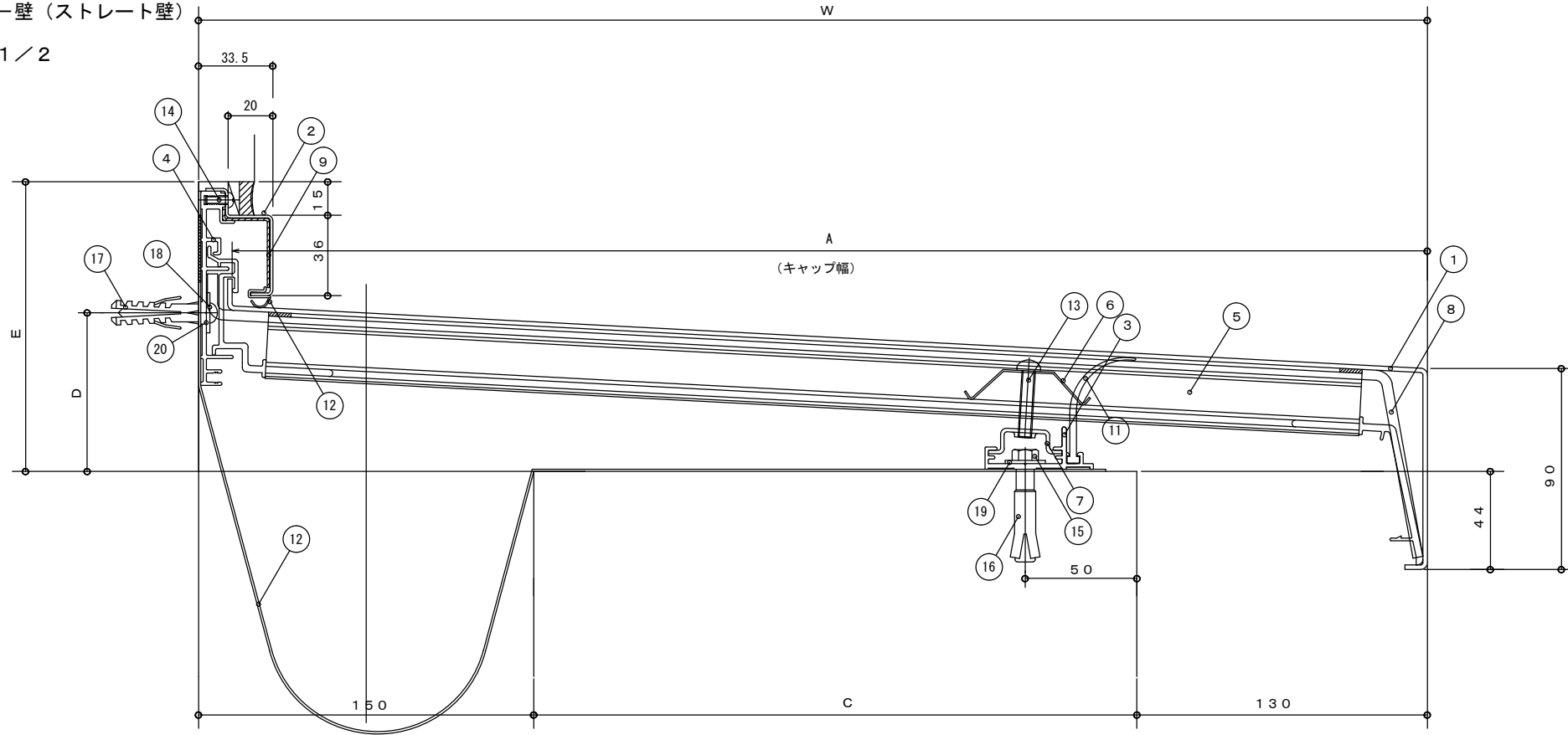

(3000mmセット) (2000mmセット)

No.	部材名称	規格	(3000mmセット)			(2000mmセット)		
			定尺(mm)	入数	単位	定尺(mm)	入数	単位
1	FYKキャップA	150FYK-A400~525	3000	1	本	2000	1	本
2	FYKサイドキャップA		3000	1	〃	2000	1	〃
3	FYYフレーム		3000	1	〃	2000	1	〃
4	FYK壁フレーム		3000	1	〃	2000	1	〃
5	FYKホルダー	150FYKH-400~525		6	〃		4	〃
6	FYYホルダースプリング			6	〃		4	〃
7	FYYフレームナット			6	〃		4	〃
8	FYK水切ジョイント	150FYKJ-400~525		1	〃		1	〃
9	FYKサイドキャップジョイント			1	〃		1	〃
10	止水補助板	FS600~800	3100	1	〃	2100	1	〃
11	ウォーターガード		3000	1	〃	2000	1	〃
12	ガスカートN		3000	1	本	2000	1	本
13	ステン小ねじ	なべM6×35		6	〃		4	〃
14	ステン小ねじ	なべM4×10		6	〃		5	〃
15	ステン六角ボルト	M6×40		6	〃		5	〃
16	アジャスターアンカー	AG-660		6	〃		5	〃
17	アンカープラグ	φ8×40		6	〃		5	〃
18	ステンタッピンねじ	なべ5×50		6	〃		5	〃
19	ステンワッシャー	1.5×18×6.5穴		6	枚		5	枚
20	ステンワッシャー	1.5×18×5.5穴		6	〃		5	〃
※	プチルテープ	t1.0×w30	6000	1	巻	6000	1	巻

(単位: mm)

タイプ	W	A	C	D	E
150FYKG-A425	425	410	145	64	123
〃 450	450	435	170	66	124
〃 475	475	460	195	67	126
〃 500	500	485	220	68	127
〃 525	525	510	245	70	128
〃 550	550	535	270	71	130